

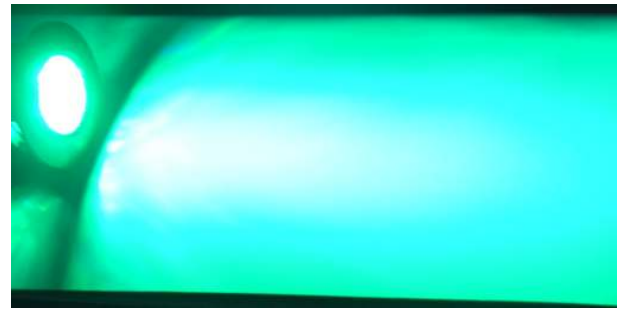

DDS elettronica srl si riserva il diritto di apportare modifiche senza preavviso

**Fartre**





Fartrè è un faretto per illuminazione RGB con sistema DMX e controllo in corrente costante led integrato ,basato su tecnologia full colour e switching ad alta efficienza per il controllo in corrente dei led .Il led è un 100lm tipico RGB , di ultima generazione , la lente può essere di tipo medio o ampio , quindi 25gradi o 45gradi .L'alimentazione può essere fornita , dai connettori a 5 pin xlr ,insieme al DMX oppure tramite l'apposito connettore pin , il fartrè funziona da 14vdc a 40vdc , e assorbe una corrente tipica di 600ma @ 24vdc , in caso di alimentazione a 24vdc tramite connettore pin , questa si trova anche sui pin 5 e 4 del connettore xlr quindi con cavo dmx cablato a 5 poli questa può alimentare altri fartrè , fino al limite di 8 unità , ovviamente l'alimentatore va dimensionato opportunamente come i cavi di alimentazione nel connettore DMX tra un faretto e l'altro .

Il setting DMX invece avviene con il metodo di autoapprendimento, cioè da consolle , si manda il valore del canale che si vuole memorizzare, tenendo tutti i restanti canali DMX a 0 e si preme il pulsante di setting per 3 secondi, trascorsi i quali il LED dmx lampeggia e il colore verde (primo colore della sequenza DMX)si accende a piena potenza, esiste anche la modalità RDM, tramite la interfaccia ECCO è possibile cambiare il canale DMX oppure la personalità. Il fartrè è in grado di avere diverse modalità operative, (personalità) :

- St7: Default setting	- St72:	- Evo2:	-3CH:	-4CH:
1 - Green color	1 - Green color	1 -Red color	1 -Red color	1 -Red color
2- Red Color	2- Red Color	2- Green Color	2- Green Color	2- Green Color
3- Blue Color	3- Blue Color	3- Blue Color	3- Blue Color	3- Blue Color
4- Not used	4- Not used	4- Strobo		4-Dimmer
5- Syncro	5- Syncro	5- Macro		
6- Strobo	6- Strobo	6- Dimmer		
7- Delay	7- Delay			
8- Not used	8- Dimmer			
-1CH:	-GRB:	-4GRB:		
1 -Red,green,blue color	1-Green color	1-Green color		
	2- Red Color	2- Red Color		
	3- Blue Color	3- Blue Color		
		4- Dimmer		

Queste personalità sono disponibili con RDM V2.0, (remote device management) l'interfaccia Ecco permette la comunicazione secondo questo standard, utilizzando il normale cavo DMX, questa modalità permette di conoscere tutte le funzioni della scheda e di personalizzarle, oltre monitorare tutti i parametri del faro. Con Ecco si accede alla possibilità di selezionare le personalità desiderate, ma anche al settaggio del canale DMX senza l'utilizzo del pulsante di setting. Il software Ecco (RDM compatibile) permette di scoprire infatti il dispositivo e di identificarlo con qualsiasi indirizzo DMX preimpostato (factory Default address 1 e personalità St7) anche se diversi fari hanno lo stesso indirizzo, infatti lo standard RDM di cui il Fartrè è compatibile prevede un codice di identificazione per ogni device, questo è visualizzato sul software Ecco, con i dettagli del costruttore e a seconda della personalità la videata cambia il numero di cursori a seconda delle funzioni (personalità) selezionate, questa tecnologia permette il patching dei fari in modo agevole e veloce senza intervenire fisicamente sul faro, ma tutto da consolle remota.

## Caratteristiche tecniche :

Alimentazione 14-40vdc

Assorbimento 600ma @ 24vdc

DMX USITT 512

RDM v2.0 compatibile

DMX setting address con pulsante

LUX ad 1 metro 1140 tutto ON ottica media

Montaggio incasso con molle sostegno  
Peso 330 grammi

Corpo faretto alluminio nero anodizzato

3 Led P5 II full color 100lm white point

Ottica Media 25gradi , Ampia 40gradi

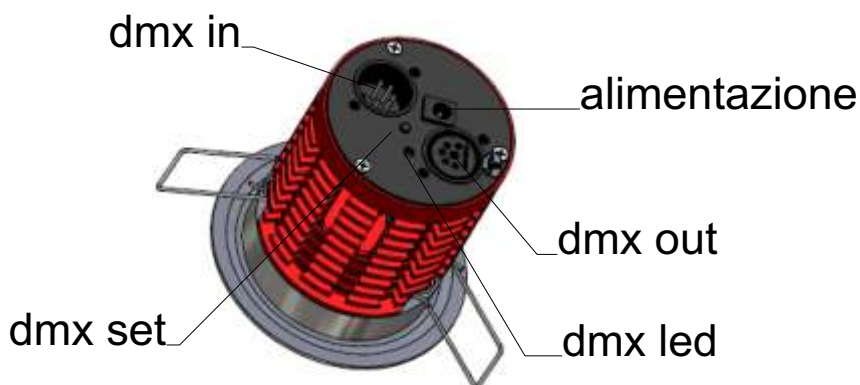

Attenzione i PIN 4 e 5 del connettore portano la alimentazione del faretto controllare la compatibilità con la consolle

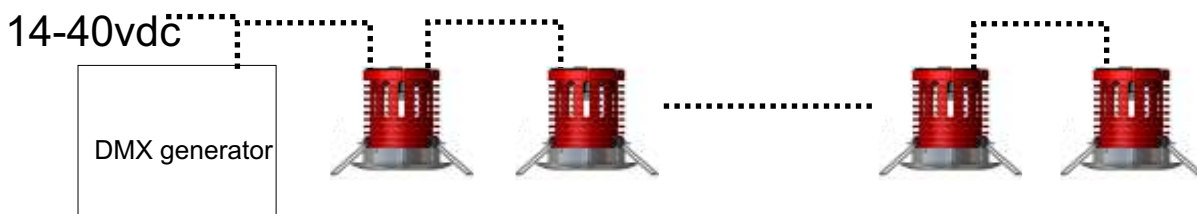

## Cablaggio con connettore DMX e alimentazione

### Connessione elettrica DMX e alimentazione

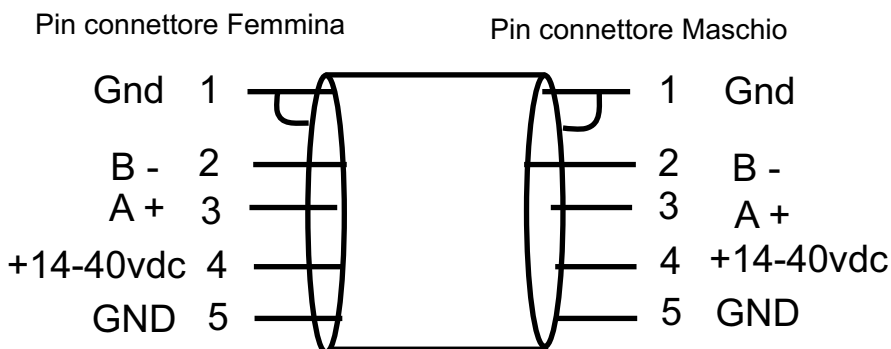

### Connessione alimentazione al connettore pin

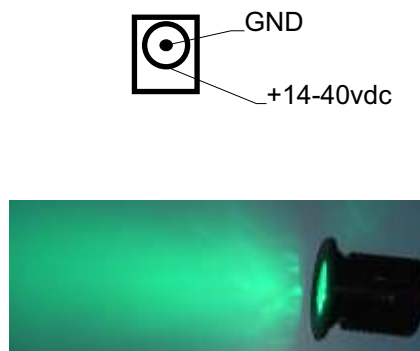

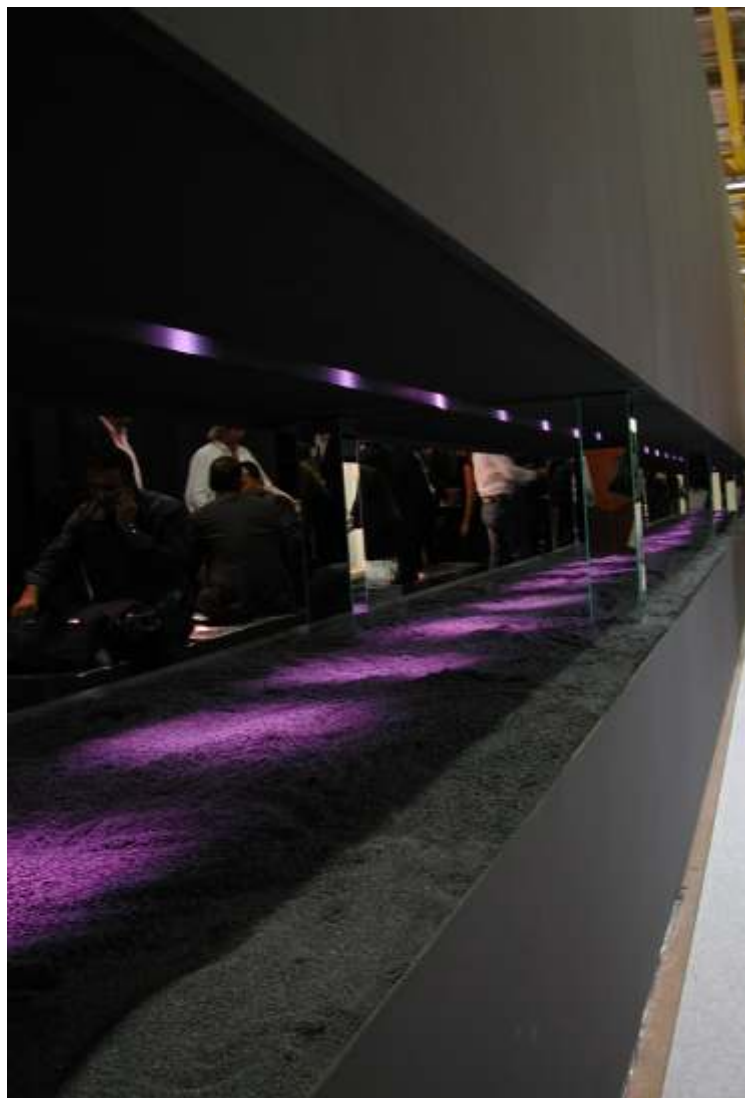
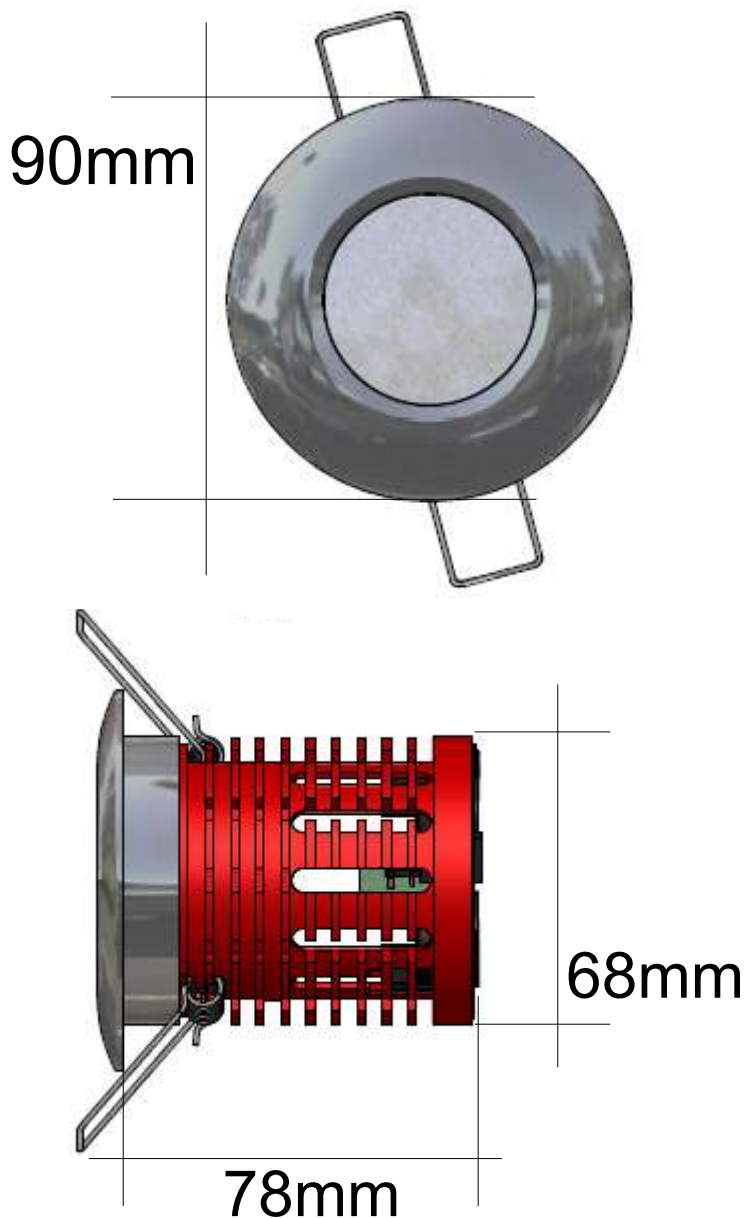

peso 330grammi

Ordering CODE :

Tipo  
Fartre medio  
Fartre ampio

Codice  
LAMP.fartremrgb  
LAMP.fartrewrgb

[DDS elettronica srl](#)  
[via nicolò Biondo 171](#)  
[41100 Modena](#)  
[Italy](#)

[Tel +39059331465](#)  
[Fax +39059823573](#)  
[info@ddselettronica.com](mailto:info@ddselettronica.com)  
[www.ddselettronica.com](http://www.ddselettronica.com)

[www.overled.com](http://www.overled.com)

Distribuito da

DDS elettronica srl si riserva il diritto di apportare modifiche senza preavviso

**Fartre**

